

Armaduras de acero prefabricadas

Pilares Electrosoldados



Pilares Electrosoldados

Diámetro del estribo = 4,0 ó 4,2 mm **Diámetro barras longitudinales = 8,0 ó 9,2 mm**

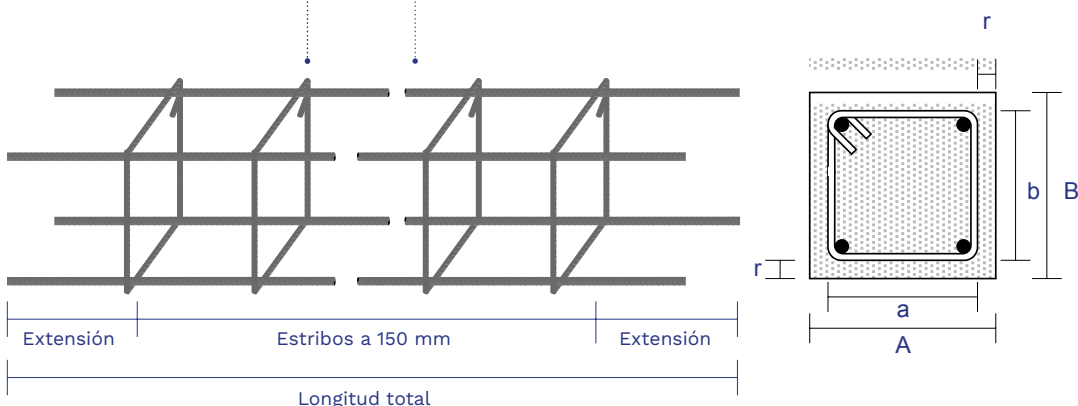

PILARES

Modelo	Largo	Dimensión Elemento Hormigonado		Dimensiones Estribos		Barras Longitudinales			Estribos		Peso Unitario Kg	Formato Paquetes Unidades
		A	B	a	b	Nº	Diam. mm	Área cm ²	Nº	Diam. mm		
PIL 15x15	3,4	15	15	12	12	4	9,2	2,66	21	4,2	8,36	25
PIL 15x20	3,4	15	20	12	17	4	9,2	2,66	21	4,2	8,59	25
PIL 15x15	3,0	15	15	12	12	4	8,0	2,01	20	4,2	5,94	25
PIL 15x15	3,4	15	15	12	12	4	8,0	2,01	21	4,2	6,63	25

Separación de estribos: 15 cm

GRADOS DE OXIDACIÓN PERMITIDOS DE BARRAS DE REFUERZO O ARMADURAS PRE FABRICADAS



Grados de oxidación permitidos según norma NCh204 Of.2021.
Ver más detalles en el "Manual de Armaduras" disponible en www.aza.cl